



OPTIMUM 8

Melhor dirigibilidade e elevação

- Motor AC
- Direção altamente precisa
- Movimentos rápidos e proporcionais
- Melhor raio de giro

Versatilidade extrema

- Capacidade de passar por portas padrão
- Proteção movel contra buracos
- Para uso interno e externo

Menor tempo de máquina parada para manutenção

- Motor AC livre de manutenção
- Fácil acesso - 2 Bandejas móveis
- Haulotte ACTIV'Screen (diagnóstico no visor)
- Fácil de transportar

Maior durabilidade

- Extremamente robusta
- Custo otimizado do patrimônio





OPTIMUM 8

PLATAFORMAS TIPO TESOURAS ELÉTRICAS

CARACTERÍSTICAS TÉCNICAS

Optimum 8

Altura de trabalho	7.77 m
Altura plataforma	5.77 m
Altura máxima de translação	5.77 m
Capacidade de carga em interior	230 kg
Capacidade de carga em exterior	230 kg
A Comprimento plataforma	1.72 m
B Comprimento plataforma estendida	2.58 m
Comprimento (estensão)	0.86 m
C Largura plataforma	0.74 m
D Altura plataforma	1.98 m
E Comprimento de transporte	0.79 m
F Comprimento plataforma recolhida	1.9 m
G Distância entre eixos	1.38 m
H Altura ao solo	8.7 cm
Distância ao solo - Pot Hole recolhido	2 cm
Velocidade de translação	0.5 - 4.5 km/h
Gradeabilidade	25 %
Inclinação máxima de trabalho	1.5° - 3°
Tempo de subida / descida	20 s / 29 s
Raio curva externo	1.5 m
Pneus não marcantes	12.5 x 4.13
Baterias	24 V - 105 Amph (C5)
Tanque hidráulico	7 l
Peso total	1 520 kg

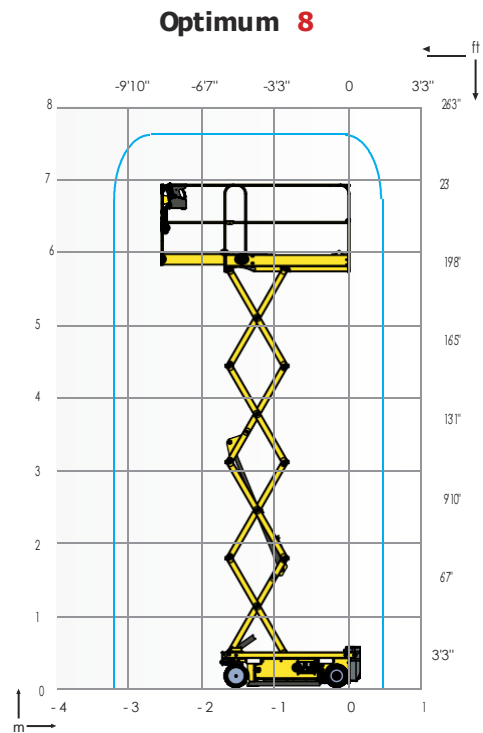

EQUIPAMENTO PADRÃO

- ⓪ Direção elétrica com motor AC de 24V sem escovas
- ⓪ Baterias 24V - 105 Ah C5
- ⓪ Indicador de carga da bateria
- ⓪ Indicador de carga de bateria no controlbox superior e inferior
- ⓪ Haulotte Activ'Screen (carga da bateria, hórímetro, alfa de manutenção e de falhas através de código ou texto)
- ⓪ 2 bandejas móveis
- ⓪ Suportes laterais para elevação de objetos
- ⓪ Sistema de liberação de freio manual ou elétrico
- ⓪ Pontos para içamento e reboque
- ⓪ Pneus não marcantes

OPCIONAIS E ACESSÓRIOS

- ⓪ Bateria de gel livre de manutenção
- ⓪ Acondicionamento para tubulação
- ⓪ Porta de acesso ao cesto
- ⓪ Luz sinalizadora tipo Giroflex
- ⓪ Duas luzes sinalizadoras tipo Giroflex
- ⓪ Farol de trabalho
- ⓪ Tomada AC na plataforma
- ⓪ Óleo hidráulico para países frios

